



# PM45, PM45c 및 PM65

중급 산업용 프린터

## 빠른 시작 안내서

## 구성품

배송 상자에 다음 품목이 들어 있는지 확인하십시오.

- 프린터
- 전원 어댑터
- 전원 코드(아래 참고 참조)
- 제품 규정 준수 인서트

참고: 전원 코드 포함은 SKU에 따라 다르며 별도로 주문해야 할 수 있습니다.

프린터용 액세서리를 주문한 경우, 액세서리가 주문서에 포함되어 있는지 확인하십시오. 프린터를 반송해야 하는 경우 원래 제품 상자에 넣어 보내 주십시오.

# 프린터 기능

## PM65

사용자 인터페이스

인쇄 버튼

USB 입력

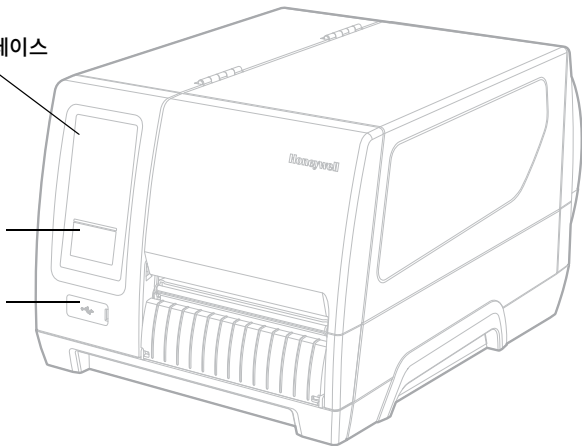

## PM65 내부 보기

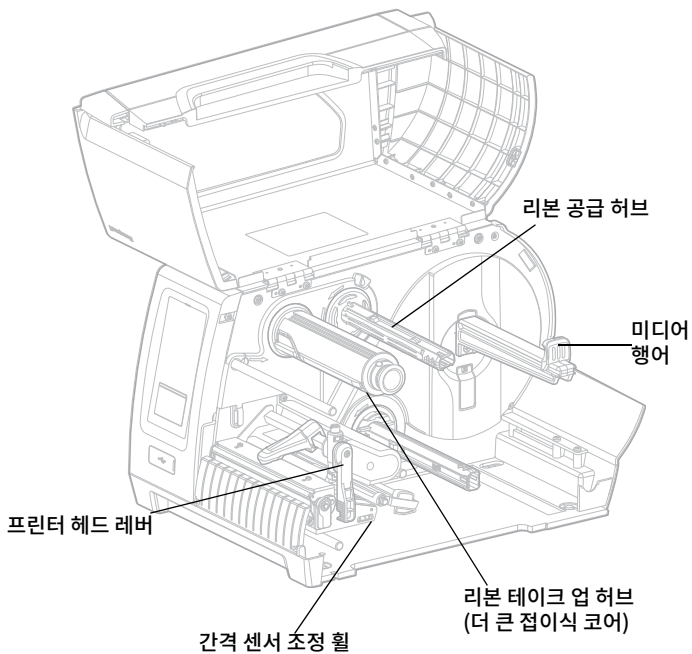

# PM45

사용자 인터페이스

인쇄 버튼

USB 입력

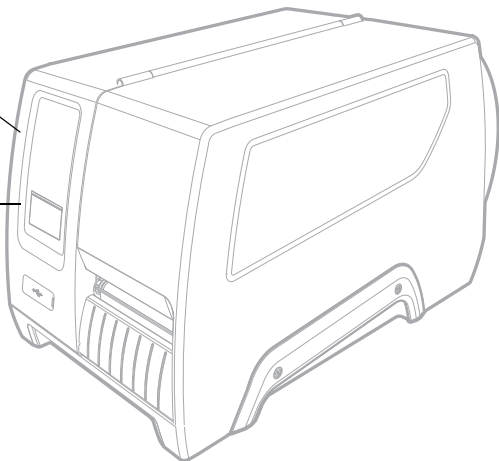

## PM45 내부 보기

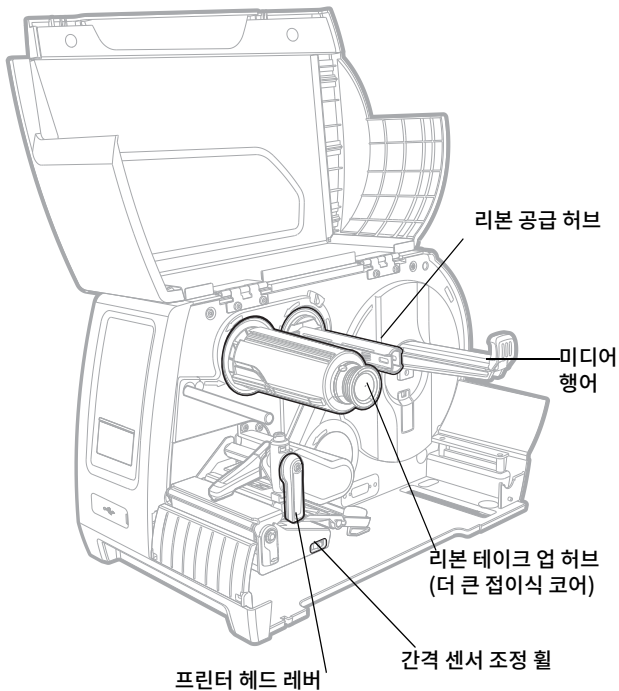

# PM45c

사용자 인터페이스

인쇄 버튼

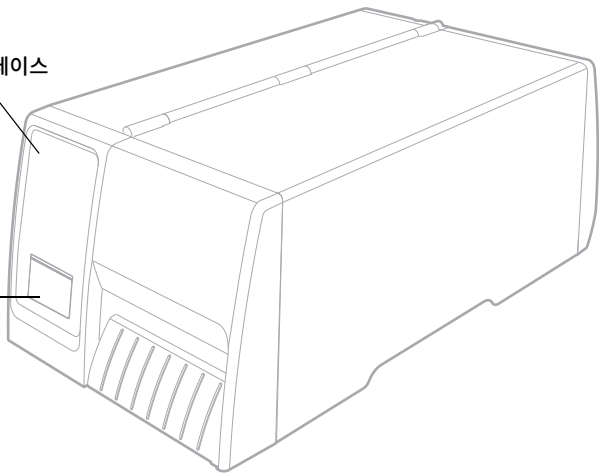

## PM45c 내부 보기

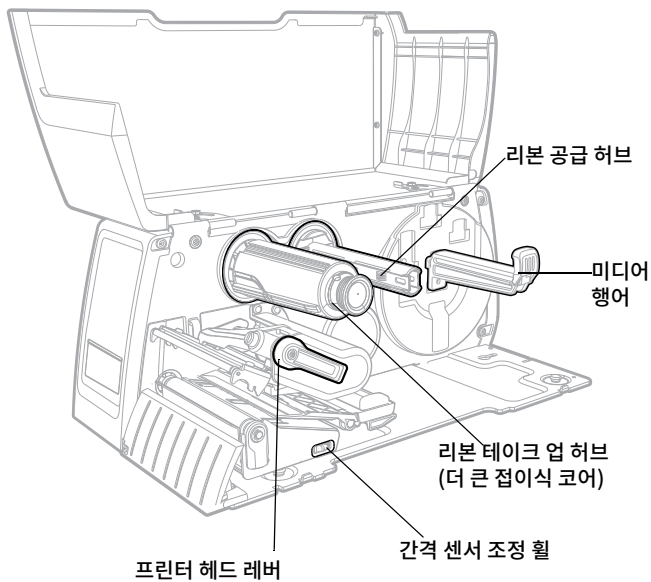

## 프린터 설정

참고: 본 절차는 프린터의 세 가지 모델 모두에 적용됩니다. 단순화를 위해 PM45 프린터가 그림에 묘사되어 있습니다.

### 용지 로드

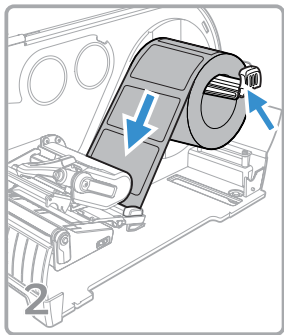
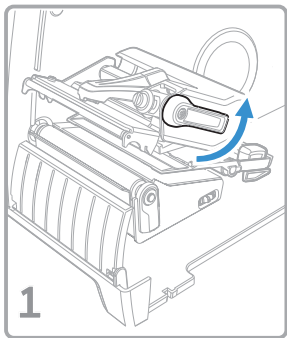
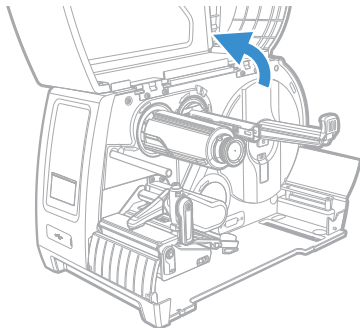

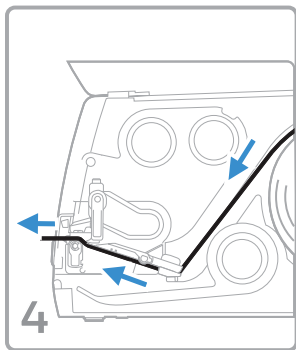
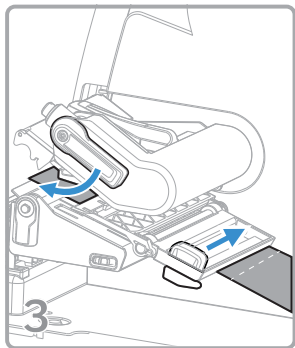

## 리본 장착

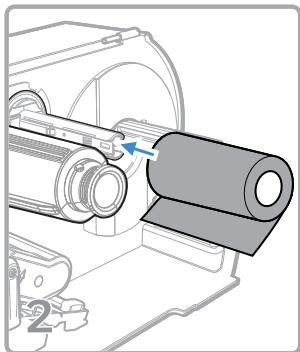
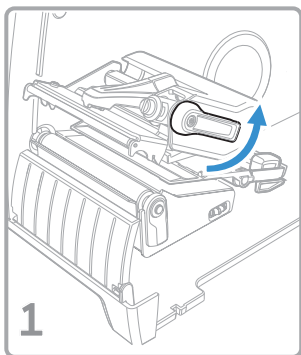

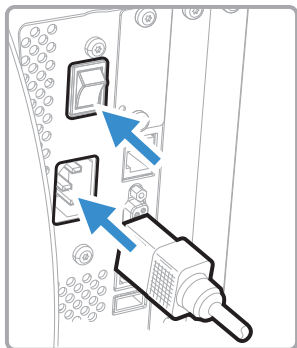
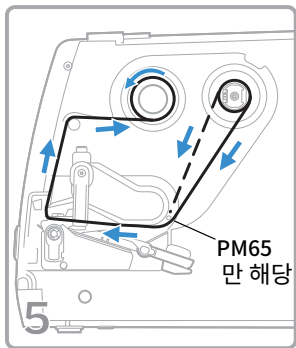
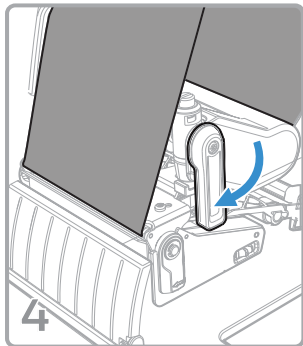
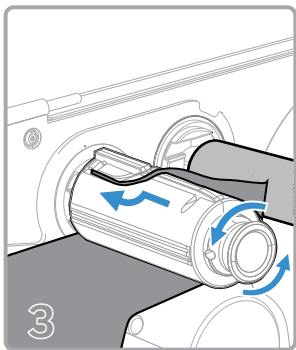

# 전면 패널 및 디스플레이



LED 아이콘 디스플레이

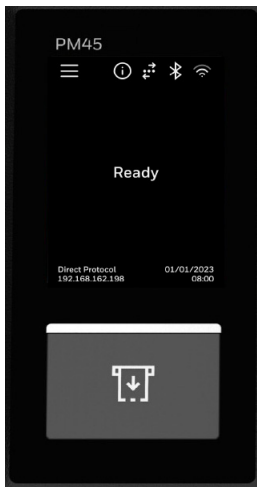





터치스크린 디스플레이

참고: 디스플레이 유형은 모델에 따라 다릅니다.

## LED 아이콘 디스플레이 - 색상 및 표시





LED 디스플레이 상태 표시기	색상	표시
 Wi-Fi 신호	흰색	무선 신호
	꺼짐	무선 통신이 비활성화되었거나 설치되지 않았습니다 .
 연결성	흰색	고정 연결
	꺼짐	데이터는 송수신되지 않습니다 .
 Bluetooth	흰색	Bluetooth 활성화
	꺼짐	Bluetooth 비활성화 또는 미설치
 미디어	적색	미디어 없음 또는 미디어 이상 ( 걸림 또는 로드 오류 ).
	꺼짐	미디어 사용 가능 및 정상 장착
 프린터 구성	적색	프린터 구성에 문제 있음
	꺼짐	프린터 구성에 이상 없음
 리본	적색	리본이 소진되었거나 리본에 문제가 있습니다 ( 공급되지 않거나 잘못 장착됨 ).
	꺼짐	리본이 양호하거나 프린터가 리본을 사용하도록 구성되지 않았습니다 .
 프린터 헤드 과열	적색	프린터 헤드가 과열됨
	꺼짐	프린터 헤드 온도가 정상이고 인쇄 가능 상태입니다 .

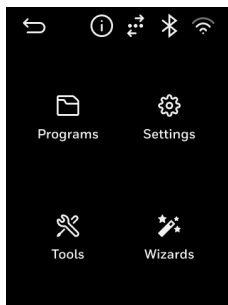

LED 디스플레이 상태 표시기	색상	표시
 프린터 헤드가 들려 있음	적색	프린터 헤드가 들려 있습니다 .
	꺼짐	프린터 헤드가 내려져 있습니다 .
 일반적인 오류	적색	다른 아이콘과 관련이 없는 프린터 문제가 발생했습니다 .
	꺼짐	프린터 이상이 없습니다 .
 일시 중지	흰색	프린터가 일시 중지되었습니다 .
	꺼짐	프린터가 일시 중지되지 않았습니다 .
 유지보수	황색	유지보수가 필요하며 프린터 사용 기록계에 설정된 수명에 도달했습니다 .
	꺼짐	유지보수가 불필요합니다 .

## 터치스크린 프린터 - 준비 화면 및 메인 메뉴



## 터치스크린 메뉴 아이콘

터치스크린 메뉴 아이콘	눌러서 다음을 수행 :
 메인 메뉴	프린터의 메인 메뉴를 볼 수 있습니다 .
 인쇄 중	특정 프린터 정보를 볼 수 있습니다 .
 Wi-Fi 연결	Wi-Fi 연결 정보를 볼 수 있습니다 .
 Bluetooth	프린터의 Bluetooth/Bluetooth LE 정보를 볼 수 있습니다 .
 통신	프린터의 통신 정보를 볼 수 있습니다 .

터치스크린 메뉴 아이콘	눌러서 다음을 수행 :
 뒤로	프린터 메뉴를 다시 탐색할 수 있습니다 .
 홈	준비 (Ready) 화면으로 돌아갑니다 .

프린터 아이콘에 대한 자세한 내용은 사용 설명서를 참조하십시오.

## 인쇄 버튼

인쇄(Print)  버튼을 사용하여 미디어 공급, 인쇄 작업 일시 중지, 보정, 테스트 금지 및 인쇄를 할 수 있습니다.

프린터 상태	인쇄 버튼 동작
시작	시동 중 인쇄(Print) 버튼을 누르면 보정 모드로 들어가거나 프린터 헤드가 들린 경우 기본값을 복원할 수 있습니다 .
준비	인쇄 (Print) 버튼을 누르면 미디어가 들어갑니다 . 스마트 보정을 위해 인쇄 (Print) 버튼을 길게 누릅니다 .
인쇄 중	인쇄(Print) 버튼을 누르면 인쇄를 멈추거나 일시 정지할 수 있습니다 . 현재 라벨을 완료한 후 프린터가 멈춥니다 .
일시 중지됨	인쇄 (Print) 버튼을 누르면 인쇄를 다시 시작합니다 .
오류	인쇄 (Print) 버튼을 누르면 미디어가 들어갑니다 .

## LED 디스플레이 모델에서 테스트 라벨 인쇄

프린터 전원이 켜지면 프린터가 시동 시퀀스를 거치고 모든 LED가 켜집니다. 마지막 두 개의 LED에 불이 들어오면 수행할 작업(프린터 헤드 과열 및 유지보수):

1. 테스트 라벨이 인쇄를 시작할 때까지 인쇄(Print) 버튼을 길게 누릅니다.
2. 인쇄(Print) 버튼을 놓습니다.

테스트 라벨이 인쇄됩니다.

## 터치스크린 디스플레이 모델에서 테스트 라벨 인쇄

프린터가 켜지면 시작 마법사를 실행하여 기본 설정 정보를 입력할 수 있습니다.

1. 마법사 화면에 모든 정보를 입력합니다. 다른 마법사를 실행하라는 메시지가 표시되면 아니요를 클릭합니다.
2. 준비 화면에서 주 메뉴를 누릅니다 .
3. 주 메뉴에서 **Tool(도구) > Test Labels > (테스트 라벨)**를 선택합니다.
4. 인쇄 및 탭 하고자 하는 테스트 라벨을 선택합니다.

테스트 라벨이 인쇄됩니다.

## 지원

솔루션을 위해 당사의 지식 베이스를 검색하거나 기술 지원 포털에 로그인하여 문제를 보고하려면 [honeywell.com/PSStechsupport](https://honeywell.com/PSStechsupport)로 이동하십시오.

## 제한 보증

보증 정보를 보려면 [sps.honeywell.com](https://sps.honeywell.com)으로 이동하여 **Support(지원) > Productivity(생산성) > Warranties(보증)**를 선택합니다.

## 특허

특허 정보는 [www.hsmpats.com](https://www.hsmpats.com)을 참조하십시오.

## 책임 부인

Honeywell International Inc. (“HII”)는 사전 통지 없이 본 문서에 포함된 사양 및 기타 정보를 변경할 권리가 있는 바, 사용자는 필요할 때마다 HII에게 문의해서 변경 여부를 확인해 보아야 합니다. HII는 본 간행물에 제공된 정보에 대해 어떠한 진술이나 보증도 하지 않습니다.

HII는 본 문서에 포함되어 있는 기술적 또는 편집 오류나 누락에 대해 책임을 지지 않으며, 본 자료의 제공이나 실행, 또는 이용으로 인해 부수적 또는 간접적으로 발생하는 결과 손해에 대해서도 책임을 지지 않습니다. HII는 의도한 결과를 얻기 위한 소프트웨어 및/또는 하드웨어 사용 선택에 대한 모든 책임을 지지 않습니다.

본 문서는 저작권법으로 보호를 받는 저작물입니다. 본 문서의 무단전재나 무단복제 행위를 금합니다. HII의 사전 서면 동의 없이 본 문서의 어떠한 부분도 복사, 재생하거나 다른 언어로 번역해서는 안 됩니다.

Copyright © 2024 Honeywell Group of Companies. All rights reserved.